



**PN 10/16/25 - DN 150...1200**

KAT-A 1360

**Особенности и преимущества продукции**

- Мягкое уплотнение по EN 593
- Строительная длина по EN 558, ряд 14 (DIN 3202, F4)
- С двусторонним фланцевым соединением по EN 1092-2
- Запатентованный диск гидродинамической формы
- Двухэксцентриковый диск затвора в не требующей обслуживания втулке
- Опора в корпусе, защищена от коррозии двойным O-кольцевым уплотнением и закрытой опорой диска затвора
- Износо- и коррозионностойкое, защищенное от смещения седло в корпусе
- Замена профильного уплотнения без демонтажа диска затвора
- Автоматическая система уплотнения с зажатым и поддерживаемым давлением профильным уплотнением
- Вакуумная герметичность до 1 торр
- Запатентованное, закрытое от среды соединение вала и диска с помощью конического штифта
- Герметичность в обоих направлениях потока по EN 12266, класс A
- С самотормозящимся, полностью закрытым, не требующим тех.обслуживания червячным редуктором с мех.указателем положения

**Материалы**

- Корпус : ВЧШГ EN-GJS-400-15 (GGG-40)
- Диск: ВЧШГ EN-GJS-400-15 (GGG-40)
- Концевое уплотнение: EPDM
- O-кольца: EPDM
- Вал затвора: Нерж. сталь 1.4021
- Седло в корпусе: Высоколегированная наплавка

**Защита от коррозии**

- Корпус: Внутри и снаружи эпоксидное покрытие по GSK
- Диск: Эпоксидное покрытие по GSK

**Вариант**

- Стандартное исполнение как описано
- С электроприводом
- С маховиком
- С пневмоприводом
- С гидроприводом
- Для подземной установки
- Специальные покрытия и материалы по заказу

**Область применения**

- Колодезная установка
- Установка в сооружении

**Испытания и сертификация**

- Выходной контроль по EN 12266
- Испытано и зарегистрировано DVGW
- Эластомеры одобрены по W 270



**Аксессуары**

- Ключ управления
- Шток
- Удлинение шпинделя
- Уличный ковер из чугуна
- Опорная плита из пластмассы

**Рабочие параметры**

- Макс. скорость течения через полностью открытую арматуру:
  - PN 25: 5 м/с
  - PN 16: 4 м/с
  - PN 10: 3 м/с

**Примечание**

Для надлежащей установки и безопасной эксплуатации необходимо соблюдать инструкции по монтажу и эксплуатации: KAT-B 1310

**Область применения**

DN	PN	Макс. допустимое раб. давление [бар]	Макс. допустимая раб. температура для нейтр. жидкости [°C]
150...1200	25	25	50
150...1200	16	16	50
200...1200	10	10	50

**Испытания давлением по EN 12266**

Испытательное давление в корпусе с водой [бар]	Испытательное давление при закрытии с водой [бар]
37,5	27,5
24	18
15	11



Чертёж

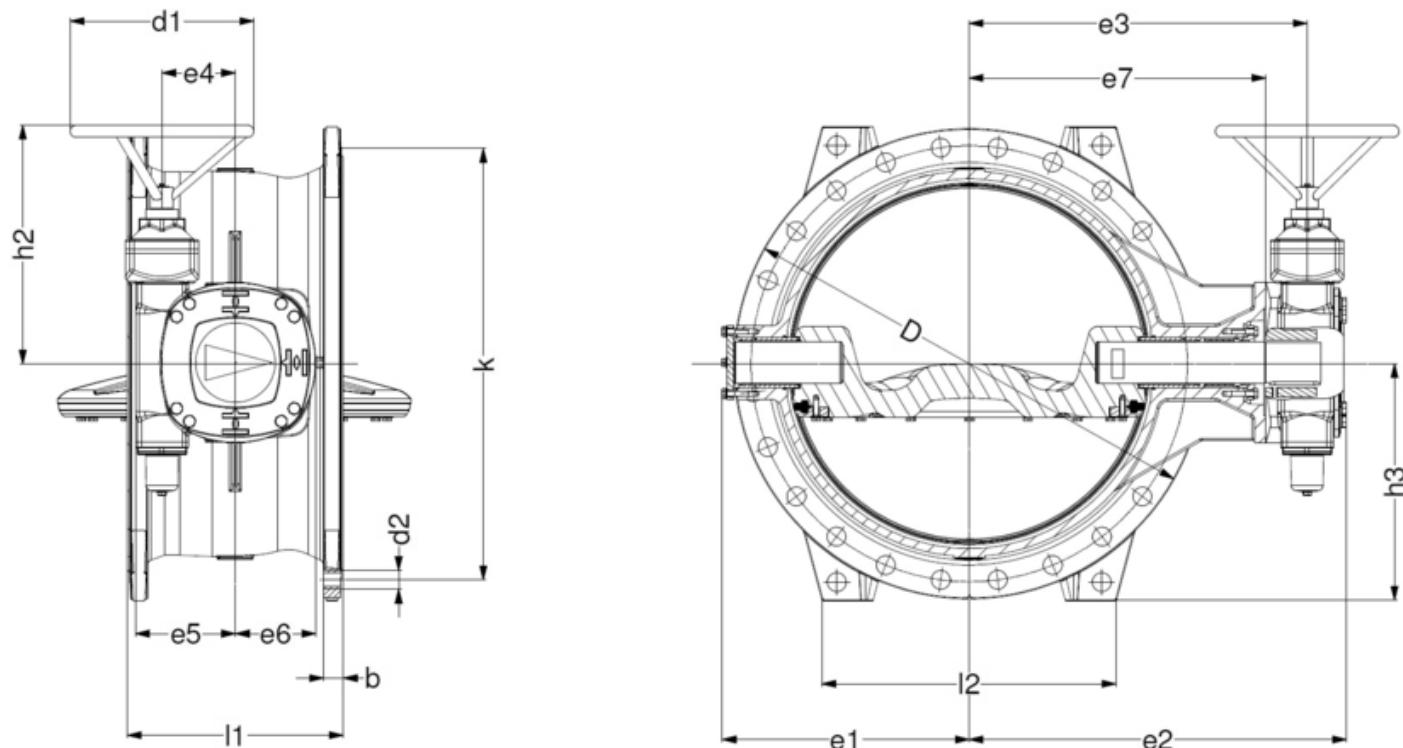

Технические данные

PN 10

DN		200	250	300	350	400	450	500	600	700	800	900	1000
D	[мм]	340	400	455	505	565	615	670	780	900	1020	1120	1245
b	[мм]	20	22	24,5	24,5	24,5	26,5	26,5	30	32,5	35	37,5	40
k	[мм]	295	350	400	460	515	565	620	725	840	950	1050	1160
d1	[мм]	250	250	250	250	350	400	400	500	500	400	400	400
d2	[мм]	23	23	23	23	28	28	28	31	31	34	34	37
e1	[мм]	169	199	236	261	285	306	345	392	462	512	576	640
e2 макс.	[мм]	324	367	417	427	471	523	554	629	748	802	833	915
e3 макс.	[мм]	261	304	354	364	408	442	473	541	660	714	750	822
e4 макс.	[мм]	76	76	76	76	102	102	102	102	136	136	178	178
e5 макс.	[мм]	139	139	139	139	165	254	286	254	320	320	330	362
e6 макс.	[мм]	85	85	85	85	109	109	109	115	163	163	188	192
e7	[мм]	216	259	309	319	358	385	416	466	559	613	675	729
h2 макс.	[мм]	298	298	298	298	342	500	522	520	586	566	544	573
h3	[мм]	175	205	232	265	288	312	340	395	455	515	565	630
l1	[мм]	230	250	270	290	310	330	350	390	430	470	510	550
l2	[мм]	185	225	260	270	300	250	300	330	400	450	550	600
Отверстий		8	12	12	16	16	20	20	20	24	24	28	28
Вес ≈	[кг]	44,00	60,00	81,00	110,00	135,00	190,00	240,00	320,00	470,00	620,00	800,00	1050,00
Габариты ≈	[м³]	0,037	0,055	0,078	0,098	0,131	0,165	0,207	0,309	0,458	0,616	0,803	1,065

ТПА со ступенью давления PN 6 производится по EN 1092-2 с рассверловкой фланца по PN 10. Рассверловка PN 6 - по заказу.



**Технические данные**

**PN 10**

DN		1100	1200
D	[мм]	1340	1470
b	[мм]	43	45
k	[мм]	1270	1380
d1	[мм]	400	500
d2	[мм]	37	41
e1	[мм]	692	763
e2 макс.	[мм]	968	1104
e3 макс.	[мм]	880	992
e4 макс.	[мм]	210	210
e5 макс.	[мм]	477	477
e6 макс.	[мм]	225	235
e7	[мм]	783	874
h2 макс.	[мм]	710	730
h3	[мм]	680	740
l1	[мм]	590	630
l2	[мм]	650	700
Отверстий		32	32
Вес ≈	[кг]	1390,00	1740,00
Габариты ≈	[м³]	1,312	1,729

ТПА со ступенью давления PN 6 производится по EN 1092-2 с рассверловкой фланца по PN 10. Рассверловка PN 6 - по заказу.

**PN 16**

DN		150	200	250	300	350	400	450	500	600	700	800	900
D	[мм]	285	340	400	455	520	580	640	715	840	910	1025	1125
b	[мм]	19	20	22	24,5	26,5	28	31,5	31,5	36	39,5	43	46,5
k	[мм]	240	295	355	410	470	525	585	650	770	840	950	1050
d1	[мм]	250	250	250	250	350	400	400	500	500	500	400	500
d2	[мм]	23	23	28	28	28	31	31	34	37	37	41	41
e1	[мм]	134	169	199	236	261	298	306	357	413	470	537	589
e2 макс.	[мм]	293	324	367	417	446	469	523	583	699	736	822	865
e3 макс.	[мм]	230	261	304	354	383	406	460	499	611	648	724	777
e4 макс.	[мм]	76	76	76	76	102	102	102	136	136	178	178	210
e5 макс.	[мм]	139	139	139	139	165	165	254	320	320	330	362	477
e6 макс.	[мм]	85	85	85	85	109	109	109	143	163	188	192	225
e7	[мм]	185	216	259	309	333	356	385	424	510	573	631	680
h2 макс.	[мм]	298	298	298	298	342	362	500	586	586	564	573	730
h3	[мм]	150	175	205	232	265	295	325	362	425	460	520	570
l1	[мм]	210	230	250	270	290	310	330	350	390	430	470	510
l2	[мм]	150	185	225	260	270	320	250	300	330	400	450	550
Отверстий		8	12	12	12	16	16	20	20	20	24	24	28
Вес ≈	[кг]	30,00	44,00	60,00	85,00	116,00	155,00	237,00	300,00	460,00	670,00	775,00	970,00
Габариты ≈	[м³]	0,025	0,037	0,055	0,078	0,106	0,137	0,172	0,235	0,356	0,472	0,655	0,834

ТПА со ступенью давления PN 6 производится по EN 1092-2 с рассверловкой фланца по PN 10. Рассверловка PN 6 - по заказу.



**Технические данные**

**PN 16**

DN		1000	1100	1200
D	[мм]	1255	1255	1485
b	[мм]	50	50	57
k	[мм]	1170	1270	1390
d1	[мм]	400	400	500
d2	[мм]	44	44	50
e1	[мм]	665	708	784
e2 макс.	[мм]	1005	1076	1154
e3 макс.	[мм]	892	957	1014
e4 макс.	[мм]	210	250	279
e5 макс.	[мм]	477	335	488
e6 макс.	[мм]	235	258	298
e7	[мм]	774	827	884
h2 макс.	[мм]	710	742	866
h3	[мм]	635	690	750
l1	[мм]	550	590	630
l2	[мм]	600	650	700
Отверстий		28	28	32
Вес ≈	[кг]	1320,00	1850,00	2090,00
Габариты ≈	[м³]	1,153	1,153	1,813

ТПА со ступенью давления PN 6 производится по EN 1092-2 с рассверловкой фланца по PN 10. Рассверловка PN 6 - по заказу.

**PN 25**

DN		150	200	250	300	350	400	450	500	600	700	800	900
D	[мм]	300	360	425	485	555	620	670	730	845	960	1085	1185
b	[мм]	20	22	24,5	27,5	30	32	34,5	36,5	42	46,5	51	59,5
k	[мм]	250	310	370	430	490	550	600	660	770	875	990	1090
d1	[мм]	250	250	250	350	400	400	400	400	500	500	500	500
d2	[мм]	28	28	31	31	34	37	37	37	41	44	50	50
e1	[мм]	134	169	199	236	261	298	312	377	425	487	570	612
e2 макс.	[мм]	293	324	367	425	450	500	555	662	679	763	912	973
e3 макс.	[мм]	230	261	304	362	384	419	467	574	591	671	800	839
e4 макс.	[мм]	76	76	76	102	80	102	102	136	178	178	210	246
e5 макс.	[мм]	139	139	139	165	111	254	254	320	330	362	477	575
e6 макс.	[мм]	85	85	85	109	88	109	115	163	188	192	235	260
e7	[мм]	185	216	259	312	327	362	392	473	516	578	682	724
h2 макс.	[мм]	298	298	298	342	308	500	500	566	564	593	730	766
h3	[мм]	155	185	218	248	285	315	340	370	428	485	550	600
l1	[мм]	210	230	250	270	290	310	330	350	390	430	470	510
l2	[мм]	160	200	240	255	285	320	250	300	330	400	450	550
Отверстий		8	12	12	16	16	16	20	20	20	24	24	28
Вес ≈	[кг]	32,00	50,00	67,00	103,00	133,00	174,00	280,00	380,00	490,00	780,00	800,00	1250,00
Габариты ≈	[м³]	0,026	0,039	0,058	0,086	0,114	0,15	0,192	0,259	0,364	0,516	0,756	0,946

ТПА со ступенью давления PN 6 производится по EN 1092-2 с рассверловкой фланца по PN 10. Рассверловка PN 6 - по заказу.



### Технические данные

#### PN 25

DN		1000	1200
D	[мм]	1320	1530
b	[мм]	60	74
k	[мм]	1210	1420
d1	[мм]	500	500
d2	[мм]	57	57
e1	[мм]	681	813
e2 макс.	[мм]	1051	1175
e3 макс.	[мм]	911	1035
e4 макс.	[мм]	250	279
e5 макс.	[мм]	575	488
e6 макс.	[мм]	260	298
e7	[мм]	781	895
h2 макс.	[мм]	766	866
h3	[мм]	665	780
l1	[мм]	550	630
l2	[мм]	600	700
Отверстий		28	32
Вес ≈	[кг]	1685,00	2400,00
Габариты ≈	[м³]	1,257	1,916

ТПА со степенью давления PN 6 производится по EN 1092-2 с рассверловкой фланца по PN 10. Рассверловка PN 6 - по заказу.



Типы привода

